



**SOCIOS COMPROMETIDOS.
EQUIPOS ROBUSTOS.™**



APILADOR COMPACTO

SC1.0

1 000 KG



MARCAS DISTINTIVAS	1.1	Fabricante (abreviatura)	
	1.2	Designación de tipo del fabricante	
	1.3	Accionamiento: eléctrico (batería o red de suministro), diésel, gasolina, gas combustible	
	1.4	Tipo de operario: manual, a pie, de pie, sentado, recoge pedidos	
	1.5	Capacidad nominal / carga nominal	Q (t)
	1.6	Distancia centro de carga	c (mm)
	1.8	Distancia de carga, centro del árbol propulsor a la horquilla	x (mm)
	1.9	Batalla ▼	y (mm)

PESO	2.1	Peso de servicio ▼	kg
	2.2	Carga por eje, delantero/trasero con carga	kg
	2.3	Carga por eje, delantero/trasero sin carga	kg

NEUMÁTICOS / BASTIDOR	3.1	Neumáticos: poliuretano, tophane, vulkollan, delanteros/traseros	
	3.2	Tamaño de los neumáticos, delanteros	ø (mm x mm)
	3.3	Tamaño de los neumáticos, traseros	ø (mm x mm)
	3.4	Ruedas adicionales (dimensiones)	ø (mm x mm)
	3.5	Número ruedas delanteras/traseras (x = ruedas conducidas)	
	3.6	Banda de rodadura, delantera	b ₁₀ (mm)
	3.7	Banda de rodadura, trasera	b ₁₁ (mm)

DIMENSIONES	4.2	Altura, mástil plegado	h ₁ (mm)
	4.3	Elevación libre	h ₂ (mm)
	4.4	Elevación	h ₃ (mm)
	4.5	Altura, mástil extendido	h ₄ (mm)
	4.9	Altura barra de tracción en posición de tracción mín./máx.	h ₁₄ (mm)
	4.1	Altura de los brazos de las ruedas	h ₈ (mm)
	4.15	Altura, replegado	h ₁₃ (mm)
	4.19	Longitud total	l ₁ (mm)
	4.2	Longitud hasta la cara de las horquillas	l ₂ (mm)
	4.21	Anchura total	b ₁ /b ₂ (mm)
	4.22	Dimensiones horquillas	s/e/l (mm)
	4.24	Anchura del tablero de las horquillas	b ₂ (mm)
	4.25	Distancia entre horquillas-brazos	b ₃ (mm)
	4.31	Altura libre hasta el suelo, debajo del mástil, con carga	m ₁ (mm)
	4.32	Altura libre hasta el suelo, centro de la batalla	m ₂ (mm)
	4.33	Dimensión de la carga b ₁₂ x l ₆ en sentido transversal	b ₁₂ x l ₆ (mm)
	4.34.1	Anchura del pasillo para palés 1000mm x 1200mm en sentido transversal	A ₁₂ (mm)
	4.34.2	Anchura del pasillo para palés 800mm x 1200mm en sentido longitudinal	A ₁₁ (mm)
	4.35	Radio de giro	W ₃ (mm)

DATOS DE RENDIMIENTO	5.1	Velocidad de desplazamiento, con carga/sin carga	km/h
	5.1.1	Velocidad de desplazamiento, con carga/sin carga, hacia atrás	km/h
	5.2	Velocidad de elevación, con carga/sin carga	m/s
	5.3	Velocidad de descenso, con carga/sin carga	m/s
	5.7	Trepabilidad, con carga/sin carga	%
	5.8	Trepabilidad máxima, con carga/sin carga	%
	5.10	Freno de servicio	

MOTOR ELÉCTRICO	6.1	Motor de tracción, S2 valor nominal 60 minutos	kW
	6.2	Motor de elevación, S3 valor nominal 15%	kW
	6.3	Batería conforme con la norma DIN 43531/35/36 A,B,C, no	
	6.4	Tensión/capacidad nominal batería K5	(V)/(Ah)
	6.5	Peso de la batería ▼	kg
	6.8	Consumo de energía a la potencia por ciclo	kWh en 1 hora (kWh/h)

MECANISMO TRACCIÓN/ELEVACIÓN	8.1	Tipo de unidad de tracción	
------------------------------	-----	----------------------------	--

DATOS ADICIONALES	10.7	Nivel de presión sonora en el asiento del conductor	dB(A)
-------------------	------	---	-------

HYSTER		MARCAS DISTINTIVAS
1.1	SC 1.0	
1.2	Eléctrico (batería)	
1.3	Operario a Pie	
1.4	1	
1.5	600	
1.6	786	
1.8	1165	
1.9		

2.1	371	2.1	
2.2	434	937	2.2
2.3	269	102	2.3

NEUMÁTICOS / BASTIDOR	Bandajes/Poliuretano	Poliuretano	3.1	
		186 x 50	3.2	
		82 x 70	3.3	
		125 x 45	3.4	
		1x + 1	2	3.5
			505	3.6
			410	3.7

DIMENSIONES		1970	4.2		
		1510	4.3		
		1510	4.4		
		1970	4.5		
		930	1365	4.9	
		80	4.1		
		90	4.15		
		1675	4.19		
		522	4.2		
		794	4.21		
		60	150	1153	4.22
			650	4.24	
			560	4.25	
			30	4.31	
			40	4.32	
			800 x 1200	4.33	
			2130	4.34.1	
			2120	4.34.2	
			1344	4.35	

DATOS DE RENDIMIENTO	3,7	4,3	5.1
	3,7	4,3	5.1.1
	0,11	0,18	5.2
	0,18	0,18	5.3
	-	-	5.7
	9	25	5.8
		Eléctrico	5.10

MOTOR ELÉCTRICO	0,35	6.1	
	2,2	6.2	
	no	6.3	
	24	54	6.4
	38	6.5	
	0,45	6.8	

MECANISMO TRACCIÓN/ELEVACIÓN	Controlador de CC	8.1
------------------------------	-------------------	-----

DATOS ADICIONALES	63	10.7
-------------------	----	------

Los datos de la especificación están basados en VDI 2198

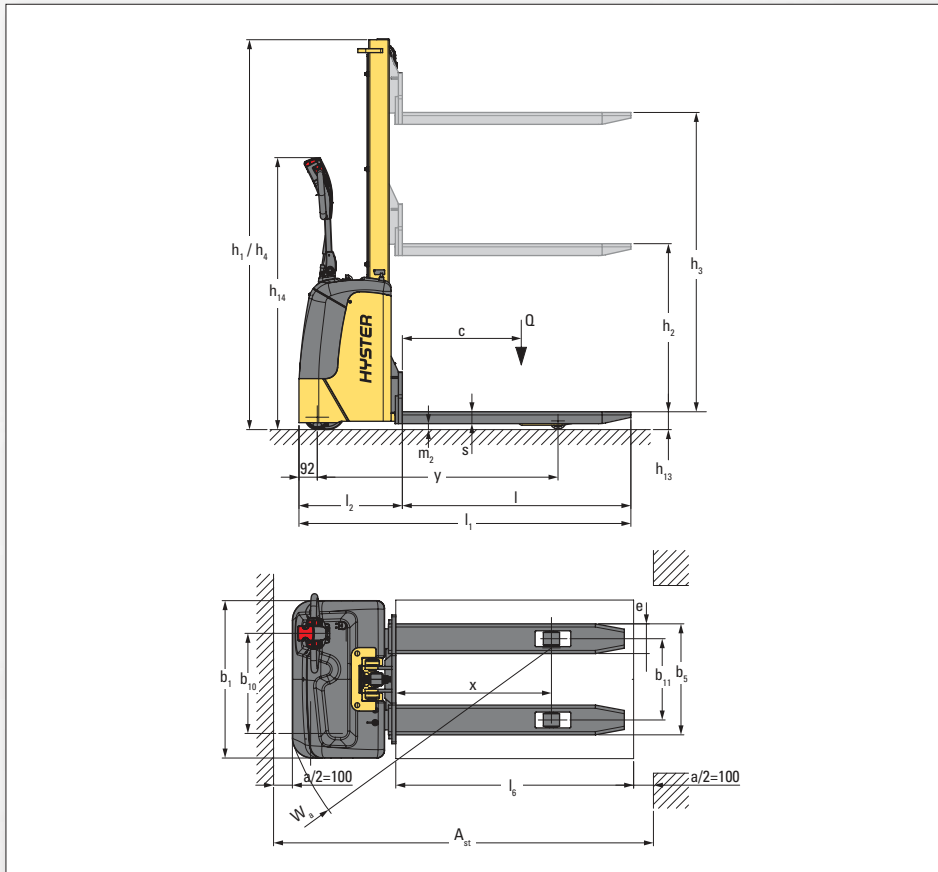
NOTA:

Las especificaciones se ven afectadas por el estado y el equipamiento del vehículo, y también por la naturaleza y las condiciones del área de trabajo. Si estas especificaciones fueran críticas, debería hablar de la aplicación propuesta con su distribuidor.

▼ Estos valores pueden variar en +/- 5%.

AVISO

Se debe tener cuidado al manejar cargas elevadas. Cuando se eleva el tablero y/o la carga se reduce la estabilidad de la carretilla. Es importante mantener al mínimo la inclinación de mástil en uno u otro sentido cuando se lleven cargas elevadas.

Los que manejen las carretillas deben estar formados y atenerse a las instrucciones contenidas en el manual del operador.

Todos los valores son valores nominales y están sujetos a tolerancias. Para más información, contacte con el fabricante.

Los productos Hyster están sujetos a cambios sin previo aviso.

Algunas carretillas elevadoras que aparecen en las fotografías pueden disponer de accesorios opcionales. Los valores pueden variar con configuraciones alternativas.

 **Seguridad:**

Esta carretilla satisface las normas vigentes de la UE.

CARACTERÍSTICAS DEL PRODUCTO

SEGURIDAD DE FUNCIONAMIENTO

- Controlador CC MOSFET para los controles de tracción e hidráulicos.
- Indicador de descarga de la batería (Estado Rojo - Ámbar - Verde).
- Las horquillas de construcción soldada son muy resistentes a la torsión y a las cargas pesadas
- En caso de colisión, los componentes y baterías están protegidos con una cubierta de diseño especial.

PRODUCTIVIDAD

- Diseño de bastidor compacto que mejora la accesibilidad.
- Controles de cabezal de timón más fáciles de usar para mejorar la manipulación de cargas.
- Sistema antirretroceso estándar.

- Rueda de estabilización para maximizar la estabilidad en los giros.
- Ruedas de carga sencillas.

ERGONOMÍA

- Cabezal del timón diseñado ergonómicamente para ofrecer el máximo confort para el operario.
- Controles que requieren un esfuerzo reducido, posicionados de forma ergonómica, para reducir la fatiga del operario.
- Valores de rendimiento ajustables para adaptarse a las condiciones de funcionamiento específicas.
- Los interruptores de mariposa de gran capacidad de respuesta permiten obtener una velocidad controlada y suave en cualquier dirección de desplazamiento y permiten también un frenado de tracción controlado.

- Función de velocidad muy lenta ajustable para maniobrar en áreas de gran densidad – brazo del timón en posición vertical o descendido.

BAJO COSTE DE PROPIEDAD

- Cargador HF 10A a bordo para recarga in situ.
- Paquetes de baterías optimizados para garantizar un tiempo de funcionamiento máximo.
- Fácil acceso al motor y a los componentes clave para reducir los tiempos de inactividad.

FACILIDAD DE SERVICIO

- Acceso rápido para el cambio de las baterías.
- Baterías de ácido plomo selladas sin mantenimiento.

**KARBAR****SOCIOS COMPROMETIDOS. EQUIPOS ROBUSTOS.™**
PARA OPERACIONES EXIGENTES, EN CUALQUIER LUGAR.

Hyster suministra una gama completa de equipos de almacén, carretillas elevadoras de contrapeso IC y eléctricas, manipuladores de contenedores y apiladores retráctiles. Hyster está comprometido en ser mucho más que un suministrador de carretillas elevadoras.

Nuestro objetivo es ofrecer una asociación completa capaz de responder a la totalidad del espectro de asuntos relacionados con la manipulación de materiales: Tanto si necesita servicios de consultoría profesional para la gestión de su flota, como si lo que necesita es apoyo de servicio cualificado o suministro fiable de repuestos, puede confiar en Hyster.

Nuestra red de distribuidores altamente preparados proporciona apoyo local experto y una gran capacidad de respuesta. Pueden ofrecer paquetes financieros de adecuada relación coste-eficacia y pueden introducir programas de mantenimiento gestionados de manera eficaz para asegurar que pueda obtener el mayor valor posible. Nuestra actividad de negocios consiste en tratar sus necesidades de manipulación de materiales de manera que usted pueda centrarse en el éxito de su propia actividad de negocios tanto en el momento actual como en el futuro.

**HYSTER EUROPE****Centennial House, Frimley Business Park, Frimley, Surrey, GU16 7SG, Inglaterra.****Tel: +44 (0) 1276 538500**www.hyster.euinfoeurope@hyster.com[/HysterEurope](https://www.facebook.com/HysterEurope)[@HysterEurope](https://twitter.com/HysterEurope)[/HysterEurope](https://www.youtube.com/HysterEurope)

HYSTER-YALE UK LIMITED actuando como Hyster Europe. Sede social: Centennial House, Building 4.5, Frimley Business Park, Frimley, Surrey GU16 7SG, Reino Unido.

Registrada en Inglaterra y Gales. Número de registro de la empresa: 02636775

HYSTER,  y FORTENS son marcas comerciales registradas en la Unión Europea y en algunas otras jurisdicciones.

MONOTROL® es una marca comercial registrada y DURAMATCH y  son marcas comerciales en los Estados Unidos y en algunas otras jurisdicciones.

Los productos Hyster están sujetos a cambios sin previo aviso. Algunas carretillas elevadoras que aparecen en las fotografías pueden disponer de equipos opcionales.